

BLOC CARLIG CU 1 ROLA PENTRU POD RULANT MODEL 1UB

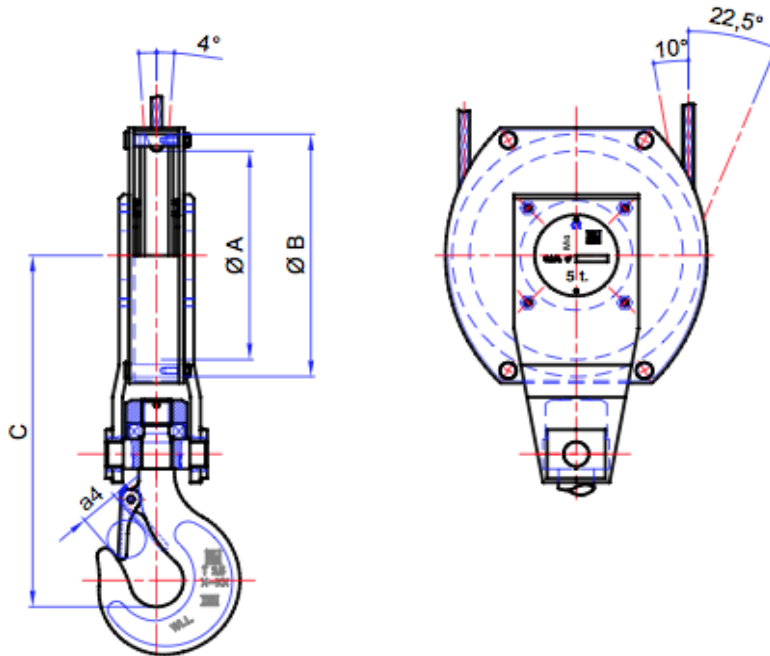

- Model 2/1A
- Vopsit negru sau galben.
- Carcasa metalica/ otel.
- Rola din otel forjat Model 1SB
- *Producatorul macaralei si a echipamentului de ridicare trebuie sa calculeze diametrului minim al cablului.

MARIME	NR. CARLIG/ DIN15401	COD	CABLU mm	CAPACITATEA DE RIDICARE Tone		A mm	B mm	C mm	GREUTATE Kg
				M5	M6				
02	1-V	1UB 022 02	7	1,6	1,25	152	175	305	11,3
			8		-				
03	1-V	1UB 022 03	8	2	1,6	172	200	317	15
			9		-				
04	1,6-V	1UB 022 04	9	2,5	2	180	210	348	18
			10		-				
05	1,6-V	1UB 022 05	10	3,2	2,5	200	235	359	22,5
			11		-				
06	2,5-T	1UB 022 06	11	4	3,2	228	270	418	36,5
			12		-				
07	2,5-T	1UB 022 07	12	5	4	257	297	434	41
			13		-				
08	4-T	1UB 022 08	13	6,3	5	280	330	475	60
			14		-				
09	4-T	1UB 022 09	15	8	6,3	320	375	488	67
			16		-				